



## **Betriebsanleitung MIXER / BLENDER**

Modell JTC OMNIBLEND TM-800 (2 Liter)  
Best.-Nr. 329-20151

## ***Instruction manual MIXER / BLENDER***

Modell JTC OMNIBLEND TM-800 (2 Liter)  
Order-No. 329-20151



TM -800

**English** Translation of  
the original

**Deutsch - Original**

Sehr geehrter Kunde,

vielen Dank, dass Sie sich für unseren Mixer entschieden haben. Wir hoffen, dass Sie mit unseren Semi-professionellem Produkt viel Freude haben.

Saro übernimmt keine Garantie für unseren Mixer, wenn er für einen anderen Zweck als den, für den er bestimmt ist, verwendet wird.

Der Hochleistungsmixer JTC OMNIBLEND V TM-800 eignet sich optimal für die Zubereitung von Smoothies. Der V TM-800 ist ein vielseitiger und robuster Mixer, mit dem Sie pürieren, schroten und mixen können. Dabei sind Handling und Reinigung wirklich einfach:  
Mit nur einem Klingensystem können Nass- und Trockengüter in nur einem Behälter verarbeitet werden. Vorprogrammierte Laufzeiten vereinfachen die Handhabung, versiegelte Bedienelemente erleichtern die Reinigung und schützen den Motor vor Feuchtigkeit.

Ohne Geräuschschutz erreicht der V TM-800 bei voller Drehzahl eine Lautstärke von höchstens 85 dB. Der bruchssichere und BPA-freie Behälter aus Tritan ist incl. Deckel mit verschließbarer Einfüllöffnung sowie passendem Stößel geliefert.

Zum Reinigen füllen Sie den Behälter zu einem Drittel mit Wasser, geben einen Spritzer Handspülmittel dazu und lassen das Gerät ein paar Sekunden auf höchster Stufe laufen. Grobe Verschmutzungen lassen sich anschließend mit warmem Wasser und einem weichen Lappen entfernen.

Bitte lesen Sie diese Gebrauchsanleitung, vor der Inbetriebnahme des Mixers / Blenders, aufmerksam durch.

Wir wünschen Ihnen viel Freude an Ihrem neuen SARO Mixer / Blender!

Dear customer,

thank you for choosing our mixer. We hope you will enjoy our semi-professional product.

Saro does not guarantee our mixer if it is used for any purpose other than that for which it is intended.

The high-performance JTC OMNIBLEND V TM-800 mixer is ideal for preparing smoothies. The V TM-800 is a versatile and robust mixer that allows you to puree, grind and mix. Handling and cleaning are really easy: With just one blade system, wet and dry goods can be processed in just one container. Pre-programmed running times simplify handling, sealed control buttons make cleaning easier and protect the motor from moisture.

Without noise protection, the V TM-800 achieves a maximum noise level of 85 dB at full speed. The shatterproof and BPA-free container made of tritan is supplied with a lid with a closable filling opening and a matching plunger.

For cleaning, fill the container to one third with water, add a splash of hand rinsing agent and let the device run for a few seconds at the highest level. Coarse dirt can then be removed with warm water and a soft cloth.

Please read these operating instructions carefully before using the mixer/blender.

We hope you enjoy your new SARO Mixer / Blender!

## INHALT / CONTENT

Einleitung / Introduction .....	2
Lieferumfang / Scope of delivery .....	2
Normen und Richtlinien / Standards and directives .....	2
Wichtiger Hinweis / Important note .....	2
Technische Angaben / Technical Data .....	3
Symbolerklärung / Explanation of symbols .....	3
Allgemeine Hinweise / General information .....	4
Sicherheitshinweise / Safety instructions .....	4
Sicherheitshinweise / Safety instructions .....	5
Installation, Inbetriebnahme und Bedienung / Installation, commissioning and operation .....	6
Programmablauf / Program process .....	7
Einstellung der Geschwindigkeit / Adjusting the speed .....	7
Geräteteile / Device parts .....	7
Reinigung / Cleaning .....	8
Auspacken / Unpack .....	8
Anschluss / Connection .....	8
Verpackungs-Entsorgung / packaging disposal .....	9
Geräte-Entsorgung / device disposal .....	9

## EINLEITUNG

Bevor Sie dieses Gerät in Betrieb nehmen, lesen Sie diese Bedienungsanleitung sorgfältig und aufmerksam durch und beachten Sie die darin gegebenen Hinweise.

In dieser Bedienungsanleitung erhalten Sie Informationen zum Aufbau, zur Einrichtung, zum Betrieb, zur Wartung, zur Reinigung und zur etwaigen Entsorgung dieses Gerätes.

Diese Bedienungsanleitung ist Bestandteil des Gerätes und sollte, für alle Personen, die mit der Installation, dem Betrieb, der Reinigung oder der Wartung dieses Gerätes zu tun haben, jederzeit zugänglich, in der Nähe des Gerätes, aufbewahrt werden.

Bei der Weitergabe des Gerätes an Dritte, muss diese Bedienungsanleitung mitgegeben werden.

Abbildungen in dieser Anleitung können vom original Artikel abweichen. Technische Änderungen am Gerät behalten wir uns vor.

Bei Nichtbeachtung dieser Bedienungsanleitung ist die Sicherheit des Gerätes nicht mehr gewährleistet. Der Hersteller/Händler kann nicht verantwortlich gemacht werden für Schäden, die durch die Nichtbeachtung dieser Bedienungsanleitung entstehen.



**Achtung! Dieser Mixer ist lediglich bestimmt, zu pürieren, mahlen, schroten und Eis zu crushen.**

**Attention! This mixer is only intended to puree, grind, grind and crush ice.**

## LIEFERUMFANG

- 1 Grundsockel samt Motor
- 1 Betriebsanleitung
- 1 Stößel
- 1 Mixbehälter 2 Liter aus Tritan (BPA-frei)
- 1 Deckel mit verschließbarer Einfüllöffnung

## NORMEN UND RICHTLINIEN

Das Gerät entspricht den aktuellen Normen und Richtlinien der EU.

Bei Bedarf lassen wir Ihnen die entsprechende Konformitätserklärung zukommen.

## WICHTIGER HINWEIS

Die Sicherheitshinweise in dieser Gebrauchsanweisung sind mit entsprechenden Symbolen versehen. Diese weisen auf mögliche Gefahren hin. Die zugehörigen Informationen sind unbedingt zu lesen und zu beachten!

## INTRODUCTION

Before putting this device into operation, read these operating instructions carefully and attentively and follow the instructions given therein.

This manual contains information on the installation, setup, operation, maintenance, cleaning and possible disposal of this device.

This operating manual is an integral part of the device and should be kept accessible at all times, near the device, for all persons involved in the installation, operation, cleaning or maintenance of this device.

If the device is passed on to third parties, these operating instructions must be given with it.

Illustrations in this manual may differ from the original article. We reserve the right to make technical changes to the device.

If these operating instructions are not observed, the safety of the device can no longer be guaranteed.

The manufacturer/dealer cannot be held responsible for damage caused by non-observance of these operating instructions.

## SCOPE OF DELIVERY

- 1 basic socket including motor
- 1 Instruction manual
- 1 plunger
- 1 blender jug 2 litres tritan (BPA-free)
- 1 lid with closable filling opening

## STANDARDS AND DIRECTIVES

The device complies with the current EU standards and directives.

If required, we can provide you with the corresponding declaration of conformity.

## IMPORTANT NOTE

The safety instructions in these instructions for use are marked with appropriate symbols. These indicate possible dangers. The relevant information must be read and observed!

## TECHNISCHE ANGABEN / TECHNICAL DATA

MODELL	TM-800
Bestell Nr. / Order No.	329-20151
Material Gehäuse / Material housing	Kunststoff / Plastic
Material Behälter / Material Container	Tritan (BPA-Frei) / (BPA-free)
Material Messer / Material knife	Edelstahl / stainless steel
Abmessung / Dimensions	B 205 x T 230 x H 500
Inhalt (l) / Content (l)	2 Ltr
Anschluss / Connection (V / Ph. / Hz / kW)	230 / 1 / 50 / 0,95
Gewicht (Netto) / Weight (netto)	4,45 kg
Motorleistung / Engine power	2240 W Höchstleistung / Maximum power
Messerleistung / Blade power	bis zu / up to 950 W
Geschwindigkeiten / Speeds	35, 60 und 90 Sekunden / seconds
Programmtasten / Program buttons	3
Lautstärke / Volume	85 dB
Pulsfunktion / Pulse function	ja / yes
Messerlaufrichtung / Blade direction	links / left
Ein-/Ausschalter / On/off switch	ja / yes
EAN-Code	4017337 329083

Technische Änderungen vorbehalten / Subject to technical changes

## SYMBOLERKLÄRUNG



### WARNUNG!

Dieses Symbol kennzeichnet Gefahren, die zu Verletzungen führen können. Halten Sie die angegebenen Hinweise zur Arbeitssicherheit unbedingt genau ein und verhalten Sie sich in diesen Fällen besonders vorsichtig.

### WARNING!

This symbol indicates dangers which can lead to injuries. It is imperative that you adhere exactly to the instructions given on occupational safety and be particularly careful in these cases.



### WARNUNG: GEFAHR DURCH ELEKTRISCHEN STROM!

Dieses Symbol macht auf gefährliche Situationen durch elektrischen Strom aufmerksam. Bei Nichtbeachten der Sicherheitshinweise besteht Verletzungs- oder Lebensgefahr!

### WARNING: DANGER DUE TO ELECTRIC CURRENT!

This symbol draws attention to dangerous situations caused by electric current. If the safety instructions are not observed, the following applies: Risk of injury or death!



### WARNUNG: SCHNITTVERLETZUNGEN

Dieses Symbol weist darauf hin, dass Gefahren aufgrund von scharfen Klingen und/oder Gegenständen für Körper und Gesundheit von Personen bestehen. Verletzungsgefahr bei Nichtbeachtung!

### WARNING: CUT INJURIES

This symbol indicates that there is a risk to the body and health of persons due to sharp blades and/or objects. Risk of injury if not observed!

## ALLGEMEINE HINWEISE

- Vor der ersten Inbetriebnahme, lesen Sie diese Betriebsanleitung sorgfältig und beachten Sie die darin gegebenen Hinweise.
- Bewahren Sie diese Betriebsanleitung griffbereit, in der Nähe des Gerätes auf.
- Der Hersteller/Händler kann nicht verantwortlich gemacht werden für Schäden, die durch Nichtbeachtung dieser Bedienungsanleitung entstehen.
- Bei Nichtbeachtung dieser Bedienungsanleitung ist die Sicherheit des Gerätes nicht mehr gewährleistet.
- Bei der Weitergabe des Gerätes an Dritte muss diese Bedienungsanleitung mitgegeben werden.
- Dieses Gerät darf nicht von Kindern oder Personen mit eingeschränkter körperlicher, sensorischer oder geistigen Fähigkeiten bedient werden, da diese die Gefahren bei Benutzung von Elektrogeräten und/oder Kühlgeräten nicht erkennen und es zu Unfällen, Bränden, Explosionen oder Sachbeschädigungen kommen kann.
- Nach dem Auspacken des Gerätes vergewissern Sie sich, dass sich alles in einwandfreiem Zustand befindet. Sollten Sie Beschädigungen entdecken, so schließen Sie das Gerät nicht an, sondern benachrichtigen Sie Ihren Händler.
- Prüfen Sie, ob alle, im Lieferumfang angegebenen Komponenten, vorhanden sind. Sollte dem nicht so sein, benachrichtigen Sie Ihren Händler.
- Bewahren Sie die Verpackung des Gerätes auf. Nur in der Original Verpackung kann das Gerät sicher transportiert werden.
- Beachten Sie, dass alle Bestandteile der Verpackung (Plastikbeutel, Karton, Styroporsteile, usw.) Kinder gefährden können und deshalb nicht in deren Nähe gelagert werden dürfen.
- Benutzen Sie das Gerät nicht im Freien bei Regen!
- Bevor Sie das Gerät anschließen, vergewissern Sie sich, ob eine Schukosteckdose (mit Erdung) und ein 230 Volt-Anschluss vorliegen und dass dies mit den Angaben auf dem Typenschild übereinstimmt. Andere Stromarten können zur Überhitzung des Gerätes führen.
- Beachten Sie die für den Einsatzbereich geltenden Unfallverhütungsvorschriften und die allgemeinen Sicherheitsbestimmungen.
- Vor der ersten Inbetriebnahme reinigen Sie das Gerät sorgfältig.
- Der Hersteller/Händler kann nicht verantwortlich gemacht werden für Schäden, die durch Nichtbeachtung dieser Bedienungsanleitung entstehen. Außerdem ist dann die Sicherheit des Gerätes nicht mehr gewährleistet.
- Im Falle einer Störung und/oder Fehlfunktion schalten Sie das Gerät aus. Ziehen Sie den Netzstecker aus der Steckdose und benachrichtigen Sie Ihren Händler. Er wird die Reparatur mit Originalersatzteilen ausführen.

## SICHERHEITSHINWEISE

- Vor der ersten Inbetriebnahme, lesen Sie diese Betriebsanleitung sorgfältig und beachten Sie die darin gegebenen Hinweise.
- Falsche Bedienung und unsachgemäße Behandlung können zu Störungen am Gerät führen und zu Verletzungen des Benutzers.
- Beachten Sie die für den Einsatzbereich geltenden Unfallverhütungsvorschriften und die allgemeinen Sicherheitsbestimmungen.
- Bevor Sie den Mixer einschalten, überzeugen Sie sich, ob der Behälter richtig auf den Motorblock gesetzt ist, und ob sich der Deckel mit dem Deckeleinsatz (Kappe) auf dem Behälter befindet.

## GENERAL INFORMATION

- Before the first start-up, read these operating instructions carefully and observe the instructions given therein.
- Keep these operating instructions handy, close to the device.
- The manufacturer/dealer cannot be held responsible for damage resulting from non-observance of these operating instructions.
- If these operating instructions are not observed, the safety of the device can no longer be guaranteed.
- If the device is passed on to third parties, these operating instructions must also be given.
- This device must not be operated by children or persons with limited physical, sensory or mental abilities, as they may not recognize the dangers when using electrical appliances and/or cooling devices and accidents, fires, explosions or damage to property may occur.
- After unpacking the appliance, make sure that everything is in perfect condition. If you discover any damage, do not connect the device, but inform your dealer.
- Check whether all the components specified in the scope of delivery are present. If this is not the case, contact your dealer.
- Keep the packaging of the device. The device can only be transported safely in its original packaging.
- Please note that all components of the packaging (plastic bags, cardboard, polystyrene parts, etc.) can endanger children and must therefore not be stored near them.
- Do not use the device outdoors in the rain!
- Before connecting the device, make sure that there is a shock-proof socket (with earthing) and a 230 V connection and that this corresponds to the information on the type plate. Other types of current may cause the unit to overheat.
- Observe the accident prevention regulations and general safety regulations applicable to the area of application.
- Clean the unit thoroughly before initial operation.
- The manufacturer/dealer cannot be held responsible for damage caused by
- Non-observance of these operating instructions may result. In addition, the safety of the device is then no longer guaranteed.
- In the event of a fault and/or malfunction, switch off the device. Unplug the appliance from the wall outlet and contact your dealer. He will carry out the repair with original spare parts.

## SAFETY INSTRUCTIONS

- Before the first start-up, read these operating instructions carefully and observe the instructions given therein.
- Incorrect operation and improper handling can lead to malfunctions of the device and injuries to the user.
- Observe the accident prevention regulations and general safety regulations applicable to the area of application.  
Before switching on the mixer, make sure that the container is correctly placed on the motor block and that the lid with the lid insert (cap) is on the container.



## SICHERHEITSHINWEISE

- Stellen Sie das Gerät nicht auf eine heiße Oberfläche.
- Von jeder Wärmequelle und direktem Sonnenlicht fernhalten.
- Benutzen Sie das Gerät nicht, um große Eiswürfel oder Tiefgefrorenes zu zerkleinern.
- Benutzen Sie nur den mitgelieferten Behälter. Andere Behälter und Zubehörteile, die nicht zu diesem Gerät gehören, können zu Verletzungen führen.
- Geben Sie keine trockenen Zutaten in den Behälter, bevor das Gerät eingeschaltet ist.
- Achten Sie darauf, dass der Behälter während des Mixvorganges nur bis zu 2/3 seines Volumens gefüllt ist.
- Seien Sie vorsichtig, wenn Sie heiße Flüssigkeiten mischen wollen. Füllen Sie den Behälter nur bis zur 1-Liter-Markierung. Dampfende Speisen / Flüssigkeiten erst etwas abkühlen lassen, anschließend einfüllen und mixen. Deckel gut festhalten.
- Während des Betriebs muss der Deckel mit dem Deckeleinsatz (Kappe) auf dem Behälter sein.
- Wenn Sie das Gerät einschalten und auch während des Betriebs halten Sie eine Hand auf dem Behälter.
- Starten Sie den Mixer immer in der niedrigen Stufe oder mit einer der Tasten „35“ – „60“ oder „90“.
- Erst wenn die Messer vollständig still stehen, darf der Behälter vom Motorblock genommen werden. Das gilt auch für den Behälterdeckel, der erst beim Stillstand der Messer abgenommen werden darf.
- Benutzen Sie das Gerät nur auf einem stabilen, ebenen und rutschfesten Untergrund.
- Wenn Sie den Netzstecker ziehen, ziehen Sie immer am Steckergehäuse und niemals am Kabel. Schalten Sie stets vorher das Gerät aus.
- Berühren Sie das Gerät, das Netzkabel und den Netzstecker nicht mit nassen Händen.
- Das Kabel darf nicht über Tischecken bzw. scharfe Kanten hängen.
- Überprüfen Sie regelmäßig das Kabel. Wenn es beschädigt ist, z. B. durch Quetschen, dann muss es von einem qualifizierten Fachmann ausgewechselt werden.
- Lassen Sie das Gerät während der Benutzung nicht unbeaufsichtigt. Seien Sie besonders vorsichtig, wenn Kinder in der Nähe sind, weil sie die Gefahren im Umgang mit Elektrogeräten nicht erkennen können.
- Versetzen Sie das Gerät nicht, wenn es in Betrieb ist.
- Gehen Sie nicht mit der Hand oder irgendwelchen Gegenständen in den Behälter, wenn das Gerät in Betrieb ist. Sie können sich schwer verletzen und außerdem einen Schaden am Gerät verursachen.
- Seien Sie vorsichtig mit der Messereinheit. Die Messer sind sehr scharf.
- Schalten Sie immer das Gerät aus und ziehen den Netzstecker aus der Steckdose, wenn Sie das Gerät reinigen wollen, wenn es repariert werden soll, wenn Sie es nicht brauchen oder wenn Sie die Messereinheit herausnehmen bzw. einsetzen wollen.
- Tauchen Sie das Gerät, das Netzkabel und den Netzstecker niemals in Wasser oder andere Flüssigkeiten. Es besteht Lebensgefahr durch Stromschlag!
- Reparaturen dürfen nur von einem qualifizierten Fachmann durchgeführt werden, und zwar mit Originalersatzteilen bzw. Ersatzteile, die der Hersteller empfiehlt. Versuchen Sie niemals, selber an dem Gerät Reparaturen auszuführen.
- Falls Sie das Gerät längere Zeit nicht benutzen möchten,

## SAFETY INSTRUCTIONS

- Do not place the unit on a hot surface.
- Keep away from any heat source and direct sunlight.
- Do not use the appliance to crush large ice cubes or frozen foods.
- Only use the supplied container. Other containers and accessories not supplied with this unit may cause personal injury.
- Do not put dry ingredients in the container before switching on the appliance.
- Ensure that the container is filled to only 2/3 of its capacity during the mixing process.
- Be careful when mixing hot liquids. Fill the container only to the 1 litre mark. Allow steaming food / liquids to cool down a little, then fill in and mix. Hold the lid firmly.
- During operation, the lid with the lid insert (cap) must be on the container.
- When switching on the appliance and also during operation, hold one hand on the container.
- Always start the mixer in the low position or with one of the keys „35“ - „60“ or „90“.
- Only when the knives have come to a complete standstill may the container be removed from the engine block. This also applies to the container cover, which may only be removed when the knives are at a standstill.
- Only use the unit on a stable, level and non-slip surface.
- If you pull the mains plug, always pull the plug housing and never the cable. Always switch off the appliance first.
- Do not touch the appliance, power cord or plug with wet hands.
- Do not hang the cable over table corners or sharp edges.
- Check the cable regularly. If it is damaged, e.g. by crushing, it must be replaced by a qualified technician.
- Do not leave the unit unattended during use. Be particularly careful when children are nearby because they cannot recognize the dangers of handling electrical appliances.
- Do not move the device when it is in operation.
- Do not put your hand or any objects in the container when the appliance is in operation. They may cause serious injury or damage to the unit.
- Be careful with the knife unit. The knives are very sharp.
- Always turn off the appliance and unplug the power cord from the wall outlet when cleaning the appliance, when it is to be repaired, when it is not in use, or when removing or inserting the knife unit.
- Never immerse the appliance, power cord or plug in water or any other liquid. There is a risk of fatal electric shock!
- Repairs may only be carried out by a qualified specialist using original spare parts or spare parts recommended by the manufacturer. Never attempt to repair the unit yourself.
- If you do not wish to use the appliance for a longer period of time, unplug the appliance from the mains and clean it.

## INSTALLATION, INBETRIEBNAHME UND BEDIENUNG

- Bevor Sie den Mixer zum ersten Mal gebrauchen, reinigen Sie alle Teile gründlich mit einem milden handelsüblichen Reinigungsmittel (s. unter Reinigung).
- Stecken Sie den Stecker in die Steckdose.
- Setzen Sie den Behälter mit dem Mixgut auf den Motorblock. Achten Sie darauf, dass mindestens soviel im Becher ist, dass die Messer bedeckt sind.
- Kleine Speisenzugaben oder Flüssigkeiten, die während des Mixens zugefügt werden sollen, können durch kurzzeitiges Entfernen des Deckeleinsatzes (Kappe) in den Behälter gegeben werden.
- Grundsätzlich sollen zuerst Flüssigkeiten und etwas später feste Speisen in den Behälter gegeben werden. Während des Betriebs muss immer ein wenig Flüssigkeit im Behälter sein, insbesondere, wenn Sie Eiswürfel, jedoch keine großen, zerkleinern wollen.
- Obst, Gemüse, Fleisch usw., welches im Behälter bearbeitet werden soll, muss vorher klein geschnitten werden. Die Stücke sollten nicht größer sein als ungefähr 2 cm.
- Füllen Sie den Behälter nicht komplett voll. Geben Sie die Lebensmittel in kleinen Mengen nach und nach zur Bearbeitung in den Behälter.
- Setzen Sie den Deckel mit dem Deckeleinsatz (Kappe) korrekt auf den Behälter.
- Schalten Sie das Gerät ein, indem Sie den An-/Ausschalter (9) betätigen.
- Starten Sie den Mixer immer in der niedrigen Stufe oder mit einer der Tasten „35“ - „60“ oder „90“.
- Für einen automatischen Mixvorgang und für das automatische Abschalten sind die Tasten „35“ - „60“ und „90“ programmiert.

## PROGRAMMABLAUF

- Taste 35 ist für das langsame Hochfahren bis zur Höchstgeschwindigkeit. Nach 35 Sekunden wird der Mixer automatisch abgeschaltet.
- Taste 60 ist für das langsame Hochfahren bis zur Höchstgeschwindigkeit und noch-maliger Wiederholung. Nach 60 Sekunden wird der Mixer automatisch abgeschaltet.
- Taste 90 für das langsame Hochfahren bis zur Höchstgeschwindigkeit und viermaliger Wiederholung. Nach 90 Sekunden wird der Mixer automatisch abgeschaltet.
- Die Tasten HOCH, MITTEL und NIEDRIG haben keine automatische Abschaltung. Wenn man eine dieser Tasten wählt, bleibt der Mixer in der Geschwindigkeit in Betrieb. Um das Gerät auszuschalten genügt es, irgendeine Taste zu drücken. Die Pulsfunktionstaste für den Intervallbetrieb muss man gedrückt halten, um die schnellste Geschwindigkeit zu erzielen.
- Das Gerät stoppt automatisch im Falle einer Überlastung. Wenn irgendetwas die Messer blockiert, kann sich der Motor erhitzen. In diesem Falle schalten Sie das Gerät aus und ziehen den Stecker aus der Steckdose.
- Nehmen Sie den Behälter ab und geben Sie den Inhalt in ein anderes Gefäß. Lassen Sie das Gerät abkühlen. Danach drücken Sie auf der Rückseite oder auf der Geräteunterseite (je nach Modell) den Reset-Knopf ein.

## INSTALLATION, COMMISSIONING AND OPERATION

- Before using the mixer for the first time, clean all parts thoroughly with a mild commercial detergent (see Cleaning).
- Insert the plug into the socket.
- Place the container with the blends on the motor block. Make sure that there is at least enough in the cup to cover the knives.
- Small additions of food or liquids that are to be added during mixing can be added to the container by briefly removing the lid insert (cap).
- Basically, liquids should first be added to the container, followed by solid food a little later. There must always be some liquid in the container during operation, especially if you want to crush ice cubes, but not large ones.
- Fruit, vegetables, meat, etc. to be processed in the container must be cut into small pieces beforehand. The pieces should not be larger than about 2 cm.
- Do not fill the container completely. Gradually put small quantities of food into the container for processing.
- Place the lid with the lid insert (cap) correctly on the container.
- Switch on the machine by pressing the on/off switch (9).
- Always start the mixer at the low setting or with one of the keys „35“ - „60“ or „90“.
- The „35“ - „60“ and „90“ keys are programmed for automatic mixing and automatic shutdown.

## PROGRAM PROCESS

- Button 35 is for slow acceleration up to maximum speed. After 35 seconds the mixer is automatically switched off.
- Button 60 is for slow start up to maximum speed and repetition. After 60 seconds the mixer is automatically switched off.
- Key 90 for slow start up to maximum speed and four repetitions. After 90 seconds the mixer is automatically switched off.
- The HIGH, MEDIUM and LOW buttons do not have automatic power off. If one of these buttons is selected, the mixer will remain in operation at this speed. To turn off the unit, simply press any key. The pulse function button for interval operation must be kept pressed to achieve the fastest speed.
- The device stops automatically in case of overload. If anything blocks the knives, the motor may heat up. In this case, switch off the appliance and unplug the appliance.
- Remove the container and place the contents in another container. Allow the appliance to cool down. Then press the reset button on the back or on the bottom of the unit (depending on the model).



## PROGRAMMABLAUF

- Je nach Länge der Mixdauer kann sich das Mixgut erwärmen. Zur Vermeidung fügen Sie dem Mixgut kleine Mengen von Eis hinzu.
- Mit dem Stößel können die Zutaten gefahrlos auf die rotierenden Messer gedrückt werden, um schnell und effizient zu arbeiten.
- Bei Benutzung des Stößels achten Sie bitte darauf, dass der Deckel aus weichem Material ist, welcher unter Druck etwas nachgeben kann.
- Den Stößel somit nicht gewaltsam drücken, sonst könnte dieser bis an die rotierenden Messer gelangen und die Maschine/Stößel könnten beschädigt werden.
- Den BPA-freien Behälter (Tritanbehälter) nicht längere Zeit (weniger als 90 Sekunden) mit heißen Speisen betreiben, sonst könnte es zu Verformungen des Behälters kommen.
- Durch dampfende Speisen / Flüssigkeiten entsteht ein noch höherer Druck im Behälter, deshalb diese vor Einfüllung in den Mixer erst abkühlen lassen, sonst könnte der Deckel noch beim Festhalten abspringen (Verletzungsgefahr!).
- Bei Betrieb kann eine leichte Geruchsentwicklung durch den Motor (Kohlebürsten) auftreten. Das ist normal und kein Defekt.

## PROGRAM PROCESS

- Depending on the length of the mixing period, the food to be mixed can warm up. To avoid this, add small amounts of ice to the food to be mixed.
- With the tappet, the ingredients can be safely pressed onto the rotating knives to work quickly and efficiently.
- When using the plunger, please make sure that the lid is made of soft material which can yield slightly under pressure.
- Do not force the plunger, otherwise it could reach the rotating blades and damage the machine/plunger.
- Do not operate the BPA-free container (tritan container) with hot food for a longer period of time (less than 90 seconds), otherwise the container could be deformed.
- Steaming food / liquids create an even higher pressure in the container, so let it cool down before pouring into the mixer, otherwise the lid could still jump off when you hold it (risk of injury!).
- During operation, the motor (carbon brushes) may produce a slight odour. This is normal and not a defect.

## EINSTELLUNG DER GESCHWINDIGKEITEN / ADJUSTING THE SPEED

MED	Mittlere Geschwindigkeit / Average speed
LOW	Niedrige Geschwindigkeit / Low speed
HIGH	Hohe Geschwindigkeit / High speed
35"	Gespeichertes Programm mit Abschaltung nach 35 Sekunden Stored program with switch-off after 35 seconds
60"	Gespeichertes Programm mit Abschaltung nach 60 Sekunden Stored program with switch-off after 60 seconds
90"	Gespeichertes Programm mit Abschaltung nach 90 Sekunden Stored program with switch-off after 90 seconds

## GERÄTETEILE / DEVICE PARTS

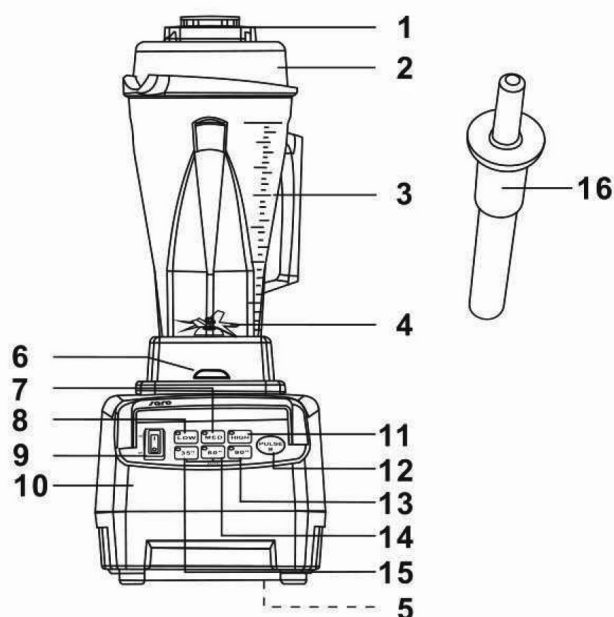

1	Deckeleinsatz (Kappe)	Lid insert (cap)
2	Deckel	lid
3	Behälter	bin
4	Messereinsatz	knife employment
5	Reset-Knopf (Rück- o. Unterseite)	Reset button (back or bottom side)
6	Antriebssockel	drive base
7	Mittlere Geschwindigkeit	Average speed
8	Niedrige Geschwindigkeit	Low speed
9	Ein-/Ausschalter	on/off switch
10	Motorblock	engine block
11	Hohe Geschwindigkeit	High speed
12	Pulsfunktionstaste	pulse function key
13	Nach 90 Sekunden Abschalten	After 90 seconds switch off
14	Nach 60 Sekunden Abschalten	After 60 seconds switch off
15	Nach 35 Sekunden Abschalten	After 35 seconds switch off
16	Stößel	ram

## REINIGUNG

- Der Mixer sollte nach jedem Gebrauch gereinigt werden. Man vermeidet dadurch, dass sich Lebensmittelrückstände an dem Behälter, am Deckel oder an den Messern festsetzen.
- Vor jeder Reinigung schalten Sie das Gerät aus und ziehen den Stecker aus der Steckdose.
- Geben Sie etwas warmes Wasser mit einem milden Spülmittel in den Behälter und lassen das Gerät 10 Sekunden laufen. Danach schalten Sie das Gerät aus, nehmen den Behälter ab, spülen ihn mit warmem Wasser durch und drehen ihn zum Trocknen um.
- Reinigen Sie den Behälter nicht in der Spülmaschine, da das Wasser bzw. Salz in der Spülmaschine die Dichtung des Messerantriebes angreift. Ebenfalls kann sich der Behälter durch zu hohe Temperaturen verformen.
- Den Motorblock reinigen Sie mit einem warm-feuchten Tuch und etwas Reinigungsmittel und trocknen ihn ab.

## AUSPACKEN

Vergewissern Sie sich, dass die Verpackung unbeschädigt ist. Das Gerät, als auch die Zubehörteile sind für den Transport geschützt und / oder fixiert. Nach dem Öffnen der Verpackung entfernen Sie das Verpackungsmaterial und etwaige Transportsicherungen, in Form von Klebebändern oder Kabelbindern.

Überprüfen sie dann die Vollständigkeit der Lieferung und vergewissern Sie sich, dass weder das Gerät, noch das Zubehör, Beschädigungen aufweist.

Bewahren Sie die Verpackung des Gerätes auf. Nur in der Original Verpackung kann das Gerät sicher transportiert werden. Falls eine Aufbewahrung der Verpackung nicht möglich ist, trennen Sie die verschiedenen Verpackungsmaterialien und liefern Sie diese bei der nächstgelegenen Sammelstelle zur sachgemäßen Entsorgung ab.

Obwohl das Gerät von innen gereinigt wurde, bevor es versendet wurde, ist es rasant, den Innenraum noch einmal zu reinigen, bevor Sie diesen mit Ware füllen.

## ANSCHLUSS

Schließen Sie das Gerät nur an eine Schutzkontaktsteckdose mit Erdung und einem 230 Volt Anschluss.

Bevor Sie das Gerät anschließen, vergewissern Sie sich, dass die Spannung und die Frequenz der Strom-versorgung mit den Angaben auf dem Typenschild übereinstimmen! Andere Spannungen können zur Überhitzung des Gerätes führen!

## CLEANING

- The mixer should be cleaned after each use. This prevents food residues from sticking to the container, lid or knives.
- Before each cleaning, switch off the appliance and unplug the appliance from the wall socket.
- Add some warm water with a mild detergent to the container and let the appliance run for 10 seconds. Then switch off the appliance, remove the container, rinse it with warm water and turn it over to dry.
- Do not clean the container in the dishwasher as the water or salt in the dishwasher will attack the knife drive seal. The container can also become deformed due to excessive temperatures.
- Clean the engine block with a warm damp cloth and some cleaning agent and dry it off.

## UNPACK

Make sure that the packaging is undamaged. The device as well as the accessories are protected and / or fixed for transport. Once the packaging has been opened, remove the packaging material and any transport securing devices in the form of adhesive tapes or cable ties.

Then check the completeness of the delivery and make sure that neither the device nor the accessories are damaged.

Keep the packaging of the device. The device can only be transported safely in its original packaging. If it is not possible to store the packaging, separate the various packaging materials and return them to the nearest collection point for proper disposal.

Although the interior of the unit has been cleaned before it was shipped, it is advisable to clean the interior before filling it with goods.

## CONNECTION

Connect the device only to a socket outlet with earthing and a 230 Volt connection.

Before connecting the device, make sure that the voltage and frequency of the power supply correspond to the specifications on the type plate! Other voltages can cause the unit to overheat!

## VERPACKUNGS-ENTSORGUNG



Die Verpackungsmaterialien bitte entsprechend trennen und den zuständigen Sammelstellen zur Wiederverwertung und zur Umweltschönung zuführen.

## PACKAGING DISPOSAL

Please separate the packaging materials accordingly and return them to the responsible collection points for recycling and environmental housing.

## GERÄTE-ENTSORGUNG



Hat das Gerät einmal ausgedient, dann entsorgen Sie dieses ordnungsgemäß an einer Sammelstelle für Elektrogeräte. Elektrogeräte gehören nicht in den Hausmüll.

Über Adressen und Öffnungszeiten von Sammelstellen informiert Sie Ihre zuständige Verwaltung. Nur so ist sichergestellt, dass Altgeräte fachgerecht entsorgt und verwertet werden. Vielen Dank!

## DEVICE DISPOSAL

Once the appliance has been used up, dispose of it properly at a collection point for electrical appliances. Electrical appliances do not belong in household waste.

Your responsible administration will inform you about the addresses and opening hours of collection points. This is the only way to ensure that old appliances are properly disposed of and recycled. Thank you very much!

# CE